

TUĞRA



BMC

YOL SERİSİ
TGR 2532 (6X2) YATAKLI KABİN

KABİN

Tip	Standart Tavan - Yataklı Kabin
Yatak	1
Kabin Süspansiyonu	Havalı

MOTOR

Marka / Model	Cummins ISB6.7E6C (Euro 6 Step-C)
Tip	Turbo Intercooler Dizel
Silindir Adedi	6
Süpürme Hacmi	6.7 L
Güç	320 PS (239 kW) @ 2300 d/d
Tork	1200 Nm @ 1100 d/d
Çap ve Strok	107 mm / 124 mm

TANKLAR

Yakıt Tankı Kapasitesi	500 L
Adblue Tankı Kapasitesi	74 L

ŞANZİMAN

Marka / Model	ZF 9 S 1310 TD (Manuel)
Vites Adedi	9 İleri, 1 Geri
Vites Oranları	12.73:1 ; 1.00:1 [Geri: 12.04:1]
Debriyaj	430 mm, Tek Disk

AKSLAR**ÖN AKS**

Taşıma Kapasitesi	7000 kg
-------------------	---------

ARKA AKS

Diferansiyel Hız Adedi	Tek Hızlı
Vites Oranları	4.33:1
Taşıma Kapasitesi	13000 kg
İlave Dingil	
Taşıma Kapasitesi	9000 kg

DİREKSİYON SİSTEMİ

Tip	Hidrolik
-----	----------

FREN SİSTEMİ

Fren Sistemi Tipi	Çift Devreli, Tam Havalı Disk Fren. EBS, ESC
Retarder Tipi	Elektronmanyetik (575 kW) [O]

SÜSPANSİYON

ÖN AKS	Yarı Eliptik Yaylar, Teleskopik Amortisörler
ARKA AKS	Yarı Eliptik Yaylar, Teleskopik Amortisörler
Viraj Denge Çubuğu	Ön ve Canlı Dingilde

ŞASI

Profil Tipi	Çelik, 8mm
-------------	------------

LASTİKLER

Ebat / Adet	315 / 80 R 22.5, 10+1
-------------	-----------------------

JANTLAR

Ebat	9 x 22.5
------	----------

ÖLÇÜLER (mm)

A: Dingil Mesafesi	4860
B: Toplam Uzunluk	9675
C: Toplam Genişlik	2545
D: Toplam Yükseklik	3435 (3950 SP)
F: Faydalı Şasi Boyu	7245
I: İç Yükseklik	1770 [Tünel Yüksekliği: 190]
O: Ön Uzantı	1440
G: Arka Uzantı	2025
H: Ön İz Genişliği	2083
J: Arka İz Genişliği	1838
S: İlk Basamak Yüksekliği	522
R: İç Genişlik	2155
K: Şasi Yüksekliği	1170

AĞIRLIK (kg)

Ön Aks Kapasitesi	7000	Teknik	7000
Arka Aks Kapasitesi	13000 + 9000	Yasal	7000
İzin Verilen Toplam Ağırlık	26600		10500 + 7500

BOŞ AĞIRLIK (kg)

1. Aks:	4594
2. Aks:	2103
3. Aks:	1453
Toplam:	8150*

PERFORMANS

Azami Araç Hızı (Limitli) (km/h)	90
Dönüş Yarıçapı (m)	9.2

ELEKTRİK SİSTEMİ

Donanım	24 V
Akü	2 x 12 V / 180 Ah
Alternatör	120 A
Marş Motoru	24 V

STANDART DONANIMLAR

Klima	Entegre Koltuk Kafalıkları
Radyo/MP3/Bluetooth	Emniyet Kemeri Sensörü (Sürücü)
Hız Sabitleme	Sürücü ve Yolcu Güneşlik
Isıtmalı ve Elektrik Kumandalı Yan Aynalar	Yokuş Kalkış Asistanı
Yüksekliği ve Eğimi Ayarlanabilir Direksiyon	Kuru Tip İlave Isıtıcı
Elektrikli Tavan Havalandırması	Balata Aşınma Göstergesi
Elektronik Frenleme Sistemi (EBS)	İlave Dingil Kaldırma Sistemi
Elektronik Stabilite Kontrolü (ESC)	
Şerit Takip Asistanı (LDWS)	
AEBS (Acil Durum Fren Sistemi)	
Immobilizer	
Uzaktan Kumandalı Merkezi Kilit ve Tek Anahtar	
Diferansiyel Kilidi	
Dijital Takograf	
Elektrikli Camlar	
Havalı Esneme (Sürücü Koltuğu)	
Ayarlanabilir Sağ Kolçak (Sürücü Koltuğu)	

OPSİYONEL DONANIMLAR

Navigasyon	Lastik Basınç Uyarı Sensörü
7" Multimedya Ekranı	Alüminyum Jant
ADR Paketi	Elektrikli Kabin Kaldırma
Aks Yüğü Göstergesi	Şanzıman PTO
Retarder	
Buzdolabı (55 lt)	
Havalı Sirt ve Bel Destekli Sürücü Koltuğu	
Ayarlanabilir Sol Kolçak (Yolcu Koltuğu)	
Isıtmalı Sürücü Koltuğu	
Üst Spoiler	
FMS (Filo Yönetim Sistemi) Soketi ve Modülü	

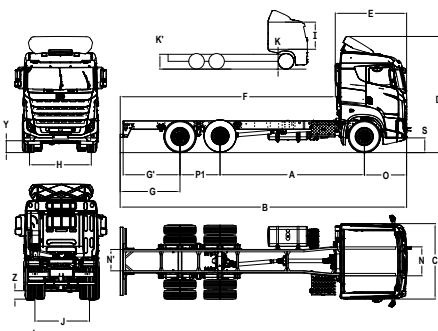

[1] Y: 282 Z: 260 (Yükü) *Boş ağırlık; Sürücüsüz, 20 lt Yakıt, 5 lt Adblue ve minimum ekipman ile hesaplanmıştır.

[O]: Opsiyonel [S]: Standart Boş ağırlık istenilen opsiyonlara göre farklılık gösterebilir.

İmalatçı firma önceden haber vermeden ürünlerin teknik özelliklerini değiştirme hakkını saklı tutar. (Eylül 2018)

BMC OTOMOTİV SANAYİ VE TİCARET A.Ş.

GENEL MÜDÜRLÜK Oruç Reis Mah. Tem Otayolu Atış Alanı Mevkii Tekstilkent Caddesi No: 12 Koza Plaza A Blok 4. Kat 34235 Esenler / İSTANBUL / TÜRKİYE T. +(90 212) 438 04 30 F. +(90 212) 438 04 35

FABRİKA Kemalpaşa Caddesi No: 288 Pınarbaşı 35060 Bornova / İZMİR / TÜRKİYE T. +(90 232) 477 18 00 F. +(90 232) 477 18 77 (78-79)

ANKARA OFİS Beştepe Mahallesi Dumlupınar Bulvarı No: 34 A Blok (Armada İş Merkezi) 6/1 Kat: 20 Yenimahalle / ANKARA / TÜRKİYE T. +(90 312) 285 91 25-26-27 F. +(90 312) 285 91 28