

# TUĞRA

**TUĞRA**  
İNŞAAT SERİSİ  
4340 TXT (8x4)



# BMC



## KABİN

### TİP

Açık Tavan, Yataksız Kabin  
KABİN SÜSPANSİYONU  
Mekanik

## MOTOR

### MARKA / MODEL

Cummins L9E6E (Euro 6)

### TİP

Turbo Intercooler Dizel

### SİLİNDİR ADEDİ

6

### SÜPÜRME HACMİ

8,9 L

### GÜÇ

400 PS (298 kW) @ 2100 d/d

### TORK

1700 Nm @ 1400 d/d

### ÇAP VE STROK

114 mm / 145 mm

## TANKLAR

### YAKIT TANKI KAPASİTESİ

300 L

### ADBLUE TANKI KAPASİTESİ

74 L

## ŞANZİMAN

### MARKA / MODEL

ZF 12 TX 1815 T0 (Robotize) [S]

ZF 12 TX 1811 T0 (Robotize +Intarder) [0]

### VİTES ADEDİ

12 İleri, 2 Geri

### VİTES ORANLARI

12,92:1; 0.77:1 (Geri: 13,11 / 10,12:1)

### DEBRİYAJ

430 mm (17 ") [Tek Disk] [S]

## AKSLAR

### ÖN AKS

Taşıma Kapasitesi

9000 + 9000 kg

### ARKA AKS

Vites Oranları

5.41:1

Taşıma Kapasitesi

16000 + 16000 kg

## SÜSPANSİYON

### ÖN AKS

Parabolik Yaprak Yaylar, Teleskopik Amortisörler

### ARKA AKS

Ters Parabolik Tandem Makas

### VİRAJ DENGİ ÇUBUĞU

1. ve 4. Aksta

## LASTİKLER

### EBAT / ADET

315 / 80 R 22.5, 12+1 [S]

13R / R22.5, 12+1 [0]

## JANTLAR

### EBAT

9 x 22.5

## PERFORMANS

### AZAMI ARAÇ HIZI (LİMİTLİ) (km/h)

90

### DÖNÜŞ YARIÇAPI (m)

9.8

## ELEKTRİK SİSTEMİ

### DONANIM

24 V

### AKÜ

2 x 12 V / 180 Ah

### ALTERNATÖR

120 A

### MARŞ MOTORU

24 V

## DİREKSİYON SİSTEMİ

### TİP

Hidrolik Destekli / Tek Devreli / ±3:1 tur

## FREN SİSTEMİ

### FREN SİSTEMİ TİPİ

Çift Devreli, Tam havalı Ø410x200

Z-Cam Kampana Fren, ABS, ASR

### RETARDER TİPİ

Intarder (600 kW) [0]

### MOTOR FRENİ

252 kW [S]

## ŞAŞİ

### PROFİL TİPİ

Çelik, 8 mm + 5 mm (Takviye)

## STANDART DONANIMLAR

Klima

Radyo/MP3/Bluetooth

2 Adet USB + Çakmaklık (Sürücü Bölgesi),

2 Adet USB + 12V (Yolcu Bölgesi),

1 Adet USB (Multimedya)

4 Noktadan Bağımsız Mekanik Kabin Süspansiyonu

Hız Sabitleyici

Isıtmalı ve Elektrik Kumandalı Yan Aynalar

Yüksekliği ve Eğimi Ayarlanabilir Direksiyon

Mekanik Tavan Havalandırması

Anti Blokaj Sistemi (ABS)

Anti Patinaj Sistemi (ASR)

Immobilizer

Uzaktan Kumandalı Merkezi Kilit ve Tek Anahtar

Diferansiyel Kilidi

Dijital Takograf

Elektrikli Camlar

Amortisör Sertlik Ayarlı Sürücü Koltuğu

Havalı Esneme (Sürücü Koltuğu)

Statik Makas (Yolcu Koltuğu)

Ayarlanabilir Sağ Kolçak (Sürücü Koltuğu)

Entegre Koltuk Kafalık

Emniyet Kemer Sensörü (Sürücü)

Sürücü ve Yolcu Güneşlik

Stepne

Ön Sis Farları

Elektrikli Far Yükseklik Ayarı

Toz Kaldırmayı Engelleme Alt Kapama

Motordan Tahrikli PTO

Kaput Altı Aydınlatma

Kabin Altı Aydınlatma

Lastik Şişirme Aparatı

Ön Far Koruması

Üstyapı Modülü

Direksiyon Destek Pompası

Gecikmeli Far Kapama

Emniyet Kemer Sensörü (Yolcu)

Direksiyon Kumanda Tuşları

## OPSİYONEL DONANIMLAR

7" Multimedya Ekranı

Havalı Sırt ve Bel Destekli Sürücü Koltuğu

Isıtmalı Sürücü Koltuğu

Ayarlanabilir Sol Kolçak (Yolcu Koltuğu)

FMS (Filo Yönetim Sistemi) Soketi ve Modülü

Intarder (600 kW)

Elektrikli Kabin Kaldırma

Lastik Basınç Uyarı Sensörü

Şanziman PTO

Hız Sınırlayıcı

Kuru Tip İlave Isıtıcı (2 kW)

Smart Takograf

Kar Bıçağı Hazırlığı

Arka Çeki Kancası (Drawbar Tipi)

Arka Çeki Kancası (Central Aks Tipi)

Isıtmalı Ön Cam

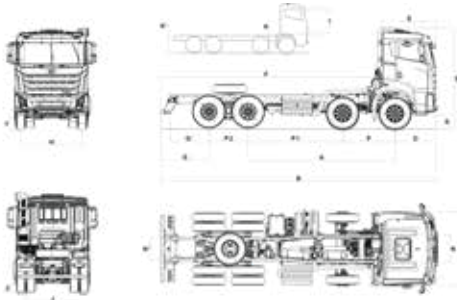

## ÖLÇÜLER (mm)

A: Dingil Mesafesi	5050	H: Ön İz Genişliği	2120
B: Toplam Uzunluk	9555	J: Arka İz Genişliği	1847
C: Toplam Genişlik (Aynalar Hariç)	2550	S: İlk Basamak Yüksekliği	315/80/R22,5: 547
D: Toplam Yükseklik	315/80/R 22,5: 3505		13/R22,5: 570
	13R/22,5 : 3527	R: İç Genişlik	2155
F: Faydalı Şasi Boyu	6945	K: Şasi Yüksekliği	315/80/R22,5: 1168 [S]
I: İç Yükseklik	1670		13R/22,5: 1190 [0]
	(Tünel Yüksekliği: 190)	P: 1. ve 2. Aks Arası	1804
O: Ön Uzantı	1500	P1: 2. ve 3. Aks Arası	3246
G: Arka Uzantı	1355	P2: 3. ve 4. Aks Arası	1350

## AĞIRLIK (kg)

	TEKNİK	YASAL	BOŞ AĞIRLIK (kg)
ÖN AKS KAPASİTESİ	8000+8000	8000+8000	1. AKS 3645
ARKA AKS KAPASİTESİ	13400+13400	9500+9500	2. AKS 3210
İZİN VERİLEN TOPLAM AĞIRLIK	42800	32000	3. AKS 2160
			4. AKS 1970
			TOPLAM 10985*

\*Boş ağırlık; Sürücüsüz, 20 lt Yakıt, 5 lt Adblue ve minimum ekipman ile hesaplanmıştır.  
Boş ağırlık istenilen opsiyonlara göre farklılık gösterebilir.  
Y:322 Z:274 (Yükü)

[0]: Opsiyonel [S]: Standart

BMC önceden haber vermeden ürünlerin teknik özelliklerini değiştirme hakkını saklı tutar (Nisan 2024).

## BMC OTOMOTİV SANAYİ VE TİCARET A.Ş.

Fabrika, Satış ve Pazarlama Kemalpaşa Caddesi No:288 Pınarbaşı 35060 Bornova / İZMİR TÜRKİYE

444 9 262

bmcgr.com