

# TUĞRA



**BMC**

YOL SERİSİ (4x2)

**KABİN**

Tip	Alçak Tavan - Yataksız Kabin
Yatak	-
Kabin Süspansiyonu	Mekanik

**MOTOR**

Marka / Model	Cummins ISB6.7E6C 290 (Euro 6 Step-C)
Tip	Turbo Intercooler Dizel
Silindir Adedi	6
Süpürme Hacmi	6.7 L
Güç	290 PS [217 kW] @ 2300 d/d
Tork	1100 Nm @ 1000 - 1700 d/d
Çap ve Strok	107 mm / 124 mm

**TANKLAR**

Yakıt Tankı Kapasitesi	410 L
Adblue Tankı Kapasitesi	74 L

**ŞANZİMAN**

Marka / Model	ZF 9 S 1110 TD (Manuel)
Vites Adedi	9 İleri, 1 Geri
Vites Oranları	12.73:1 ; 1.00:1 (Geri: 12.04:1)
Debriyaj	430 mm, Tek Disk

**AKSLAR**

<b>ÖN AKS</b>	
Taşıma Kapasitesi	7000 kg

**ARKA AKS**

Diferansiyel Hız Adedi	Tek Hızlı
Vites Oranları	4.33:1
Taşıma Kapasitesi	13000 kg

**DİREKSİYON SİSTEMİ**

Tip	Hidrolik
-----	----------

**FREN SİSTEMİ**

Fren Sistemi Tipi	Çift Devreli, Tam Havalı Disk Fren. EBS, ESC
Retarder Tipi	-

**SÜSPANSİYON**

ÖN AKS	Yarı Eliptik Yaylar, Teleskopik Amortisörler
ARKA AKS	Yarı Eliptik Yaylar, Teleskopik Amortisörler
Viraj Denge Çubuğu	Ön ve Canlı Dingilde

**ŞASI**

Profil Tipi	Çelik, 8mm
-------------	------------

**LASTİKLER**

Ebat / Adet	315 / 80 R 22.5, 6+1
-------------	----------------------

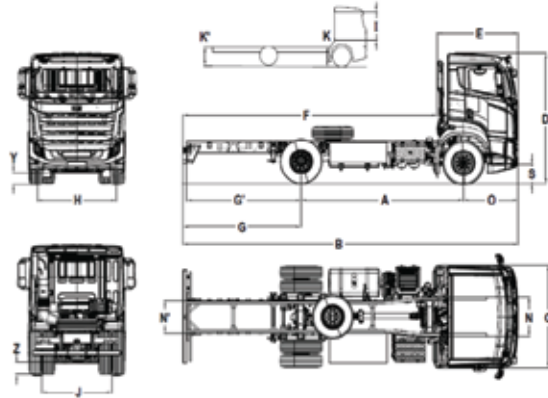
**JANTLAR**

Ebat	9 x 22.5
------	----------

**ÖLÇÜLER (mm)**

A: Dingil Mesafesi	4250
B: Toplam Uzunluk	8790
C: Toplam Genişlik	2545
D: Toplam Yükseklik	3280
I: İç Yükseklik	1670 [Tünel Yüksekliği: 190]
O: Ön Uzantı	1440
G: Arka Uzantı	3100
H: Ön İz Genişliği	2083
J: Arka İz Genişliği	1848
S: İlk Basamak Yüksekliği	505
R: İç Genişlik	2155
K: Şasi Yüksekliği	1182

**AĞIRLIK (kg)**

	Teknik	Yasal
Ön Aks Kapasitesi	7000	7000
Arka Aks Kapasitesi	13000	11500
İzin Verilen Toplam Ağırlık	19000	18000

**BOŞ AĞIRLIK (kg)**

1. Aks:	4245
2. Aks:	2453
Toplam:	6698*

**PERFORMANS**

Azami Araç Hızı (Limitli) (km/h)	90
Dönüş Yarıçapı (m)	7.2

**ELEKTRİK SİSTEMİ**

Donanım	24 V
Akü	2 x 12 V / 180 Ah
Alternatör	120 A
Marş Motoru	24 V

**STANDART DONANIMLAR**

Klima	Entegre Koltuk Kafalık
Radyo/MP3/Bluetooth	Emniyet Kemeri Sensörü (Sürücü)
Hız Sabitleme	Sürücü ve Yolcu Güneşlik
Isıtmalı ve Elektrik Kumandalı Yan Aynalar	Yokuş Kalkış Asistanı
Yüksekliği ve Eğimi Ayarlanabilir Direksiyon	Balata Aşınma Göstergesi
Mekanik Tavan Havalandırması	Acil Durum Fren Sistemi (AEBS)
Elektronik Frenleme Sistemi (EBS)	
Elektronik Stabilite Kontrolü (ESC)	
Şerit Takip Asistanı (LDWS)	
İmmobilizer	
Uzaktan Kumandalı Merkezi Kilit ve Tek Anahtar	
Diferansiyel Kilidi	
Dijital Takograf	
Elektrikli Camlar	
Havalı Esneme (Sürücü Koltuğu)	
Ayarlanabilir Sağ Kolçak (Sürücü Koltuğu)	

**OPSİYONEL DONANIMLAR**

Navigasyon
7" Multimedya Ekranı
Aks Yüğü Göstergesi
Havalı Sırt ve Bel Destekli Sürücü Koltuğu
Ayarlanabilir Sol Kolçak (Yolcu Koltuğu)
Isıtmalı Sürücü Koltuğu
FMS (Filo Yönetim Sistemi) Soketi ve Modülü
Lastik Basınç Uyarı Sensörü
Kuru Tip İlave Isıtıcı
Alüminyum Jant
Elektrikli Kabin Kaldırma
Şanziman PTO
Elektrikli Tavan Havalandırması
4 Noktadan Bağımsız Havalı Kabin Süspansiyonu

\*Boş ağırlık; Sürücüsüz, 20 lt Yakıt, 5 lt Adblue ve minimum ekipman ile hesaplanmıştır.

Boş ağırlık istenilen opsiyonlara göre farklılık gösterebilir.

İmalatçı firma önceden haber vermeden ürünlerin teknik özelliklerini değiştirme hakkını saklı tutar. (Ekim 2018)